

## Karta techniczna - AS-M3-2 PEM® Nakrętki „pływające”

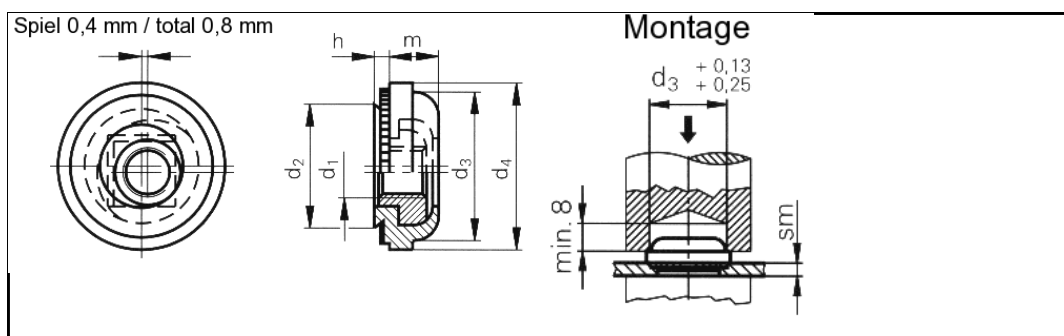

Dane 3D dostępne	
Wykonanie	Luz całkowity nakrętki do 0,8 mm umożliwia korekcję niedokładności technologicznych i ułatwia montaż.
Oznaczenie	AS-M3-2
Gwint d1	M3
Otwór-Ø w blasze +0,08 0	6,9 mm
d2 maks.	7,35 mm
d3 maks.	7,37 mm
d4 ±0,4	9,14 mm
m maks.	3,31 mm
h maks.	1,38 mm
sm min.	1,4 mm
Min. odstęp od środka otworu do krawędzi	7,62 mm
Klasa wytrzymałościowa	Stal węglowa, hartowana, cynkowana, bezbarwnie pasywowana (oznaczenie 'zi').
Zastosowanie	Przeznaczone do blach o twardości do HRB 70.
Werkzeuge	
Narzędzia	

Adres internetowy: